

Mechanizm jezdny do prowadnic o profilu T

- Dostosowany do regałów z prowadnicami o profilu T.



Nr katalogowy 815262

Mechanizm jezdny do prow. o przekr. okrągłym

- Dostosowany do regałów z aluminiowymi prowadnicami o przekroju okrągłym.



Nr katalogowy 815095

Rolki jezdne do drabin półkowych regałowych



Nr katalogowy (prawa/lewa) 815156 815163

System aluminiowy do prowadnic o przekroju okrągłym

- Około co 1 m należy montować jeden uchwyt pośredni.

System prowadnic	Nr katalogowy
Rura ze stopu metali lekkich Ø 30 mm, długość 3000 mm	810175
Rura ze stopu metali lekkich Ø 30 mm, długość 3000 mm, anodowana	810182
Uchwyt pośredni	810199
Uchwyt ze zderzakiem końcowym, prawy	810205
Uchwyt ze zderzakiem końcowym, lewy	810212

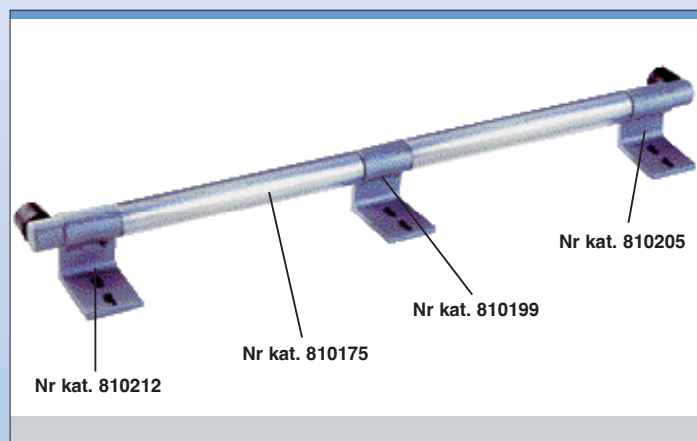

System prowadnic o profilu T

- Nie ma konieczności wiercenia otworów w regale.
- Uchwyt pośredni jest wykonywany na wymiar regału.
- Około co 1 m należy montować jeden uchwyt pośredni.

Standard: szerokość poprzecznic regałowych od 30 mm do 48 mm.

System prowadnic o profilu T	Nr katalogowy
System prowadnic o profilu T	815200
Uchwyt pośredni	815217
Uchwyt końcowy, lewy / prawy	815224
Łącznik (łączy czola profili T)	815279

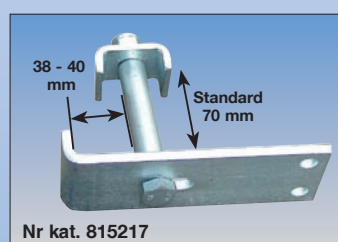

Nr kat. 815217



Nr kat. 815200

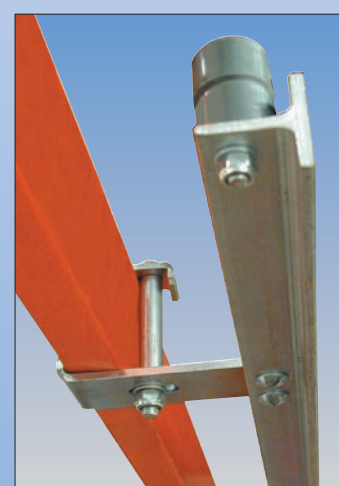

Poręcz

- Do samodzielnego montażu przy drabinach ze szczeblami lub ze stopniami.

Poręcz do drabin 8 - 10 stopni	817327
Poręcz do drabin 12 - 18 stopni	817334

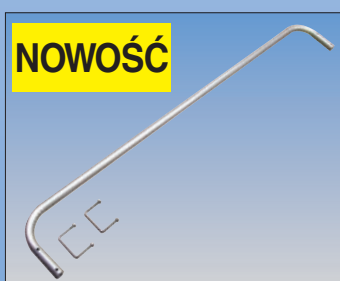

Podpora podtrzymująca

- Trzon wsuwany.

Podpora podtrzymująca z mocowaniem	Nr kat. 817341
------------------------------------	----------------

